

NORMBAU

PASSION FOR CARE

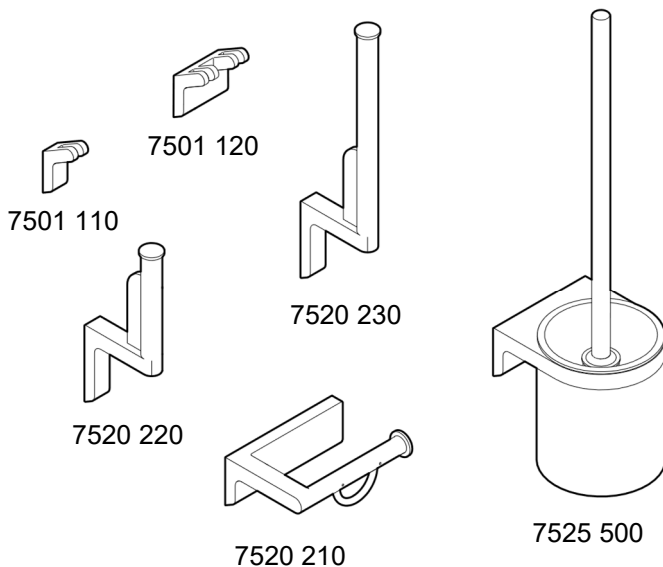



Cavere[®] Care

- DE Montage- und
Gebrauchsanleitung
- EN Fixing instruction and
directions for use
- FR Instructions de montage et
d'utilisation
- NL Montage- en
gebruiksaanwijzing

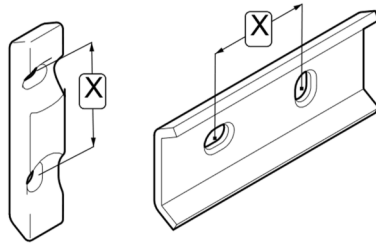

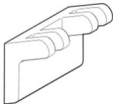
Weitere Informationen
Further information
Plus d'informations
Meer informatie
extranet.normbau.de



	7501 110	X = 16 mm	max. 4 kg*
	7501 120	X = 30 mm	max. 15 kg*
	7520 220	X = 30 mm	max. 4 kg*
	7520 230	X = 30 mm	max. 4 kg*
	7520 210	X = 30 mm	max. 15 kg*
	7525 500	X = 30 mm	max. 15 kg*

*max. Belastung auf Fliesen / max. load on tiles / charge maximale sur les carreaux / max. belasting op tegels



7100 006

Klebe-Montageset
 Glue fixing set
 Kit de fixation par collage
 Lijm montage set



DE

PVC, hart / PVC, weich / Kunststoff
 PA/ABS / Glas ohne UV-Belastung /
 Aluminium blank/eloxiert / Beton /
 Edelstahl / Messing/Kupfer /
 Fliesen/Keramik / Gips/Gipskartonplatten /
 Holz / Klinker/Ziegel /
 Leichtbausteine/Porenbeton / Lackierte
 Untergründe / Beschichtete Oberflächen

Mineralharzplatten / MDF-
 /USB-/Spanplatten / Kork
 / Putz

EN

PVC, hard / PVC, soft / plastic PA/ABS /
 glass without UV exposure / aluminum
 blank/anodized / concrete / stainless steel /
 brass/copper / tiles/ceramic /
 plaster/gypsum board / wood /
 clinker/bricks / lightweight building
 blocks/aerated concrete / Painted
 substrates / coated surfaces

Mineral resin boards /
 MDF / USB / chipboard /
 cork / plaster

FR

PVC, dur / PVC, souple / plastique
 PA/ABS / verre sans exposition aux UV /
 aluminium brut/anodisé / béton / acier
 inoxydable / laiton/cuivre /
 carrelage/céramique / plâtre/plaques de
 plâtre / bois / clinker/briques / blocs de
 construction légers /béton cellulaire /
 supports peints / surfaces enduites

Panneaux en résine
 minérale / MDF / USB /
 panneaux de particules /
 liège / crépi/enduit

NL

PVC, hard / PVC, zacht / kunststof
 PA/ABS / glas zonder UV-blootstelling /
 aluminium blank/geanodiseerd / beton /
 roestvrij staal / messing/koper /
 tegels/keramiek / gips/gipsplaat / hout /
 klinkers/bakstenen / lichtgewicht
 bouwstenen /cellenbeton / geverfde
 ondergronden / gecoate oppervlakken

Minerale harsplaten /
 MDF / USB / spaanplaat /
 kurk / gips

1



siehe Seite
see page
voir page
zie bladzijde
6 von 12 | NORMBAU

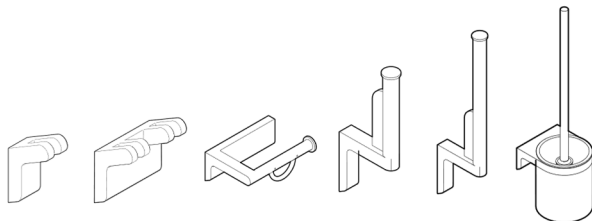

1.1

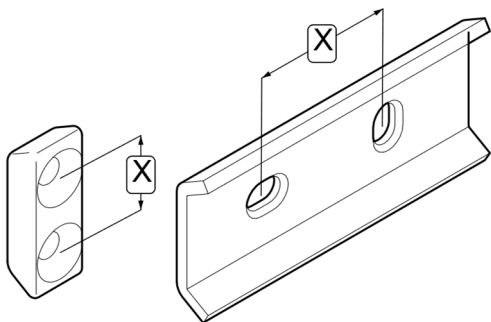

1.2



Ø8x70



25

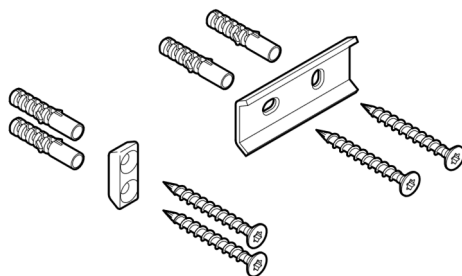

1.3

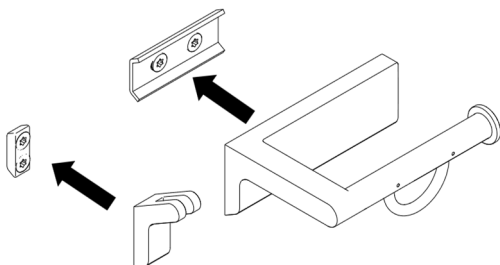

1.4



3

max. 1,5Nm

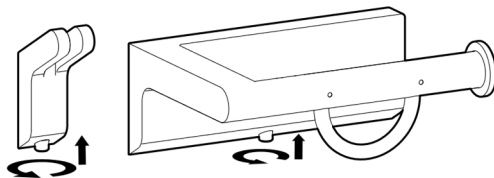
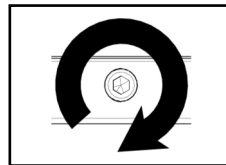

2

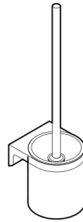

2.1.1

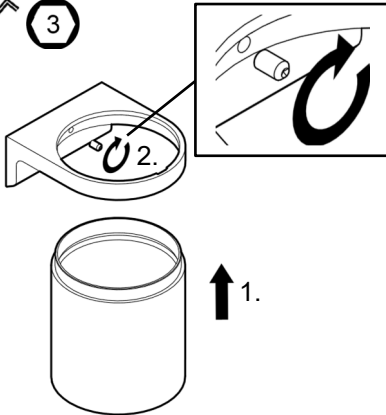

2.1.2

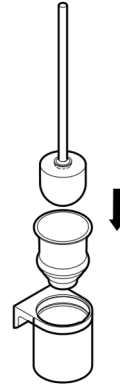

Demontage / Dismounting / Démontage / Demontage

2.2.1

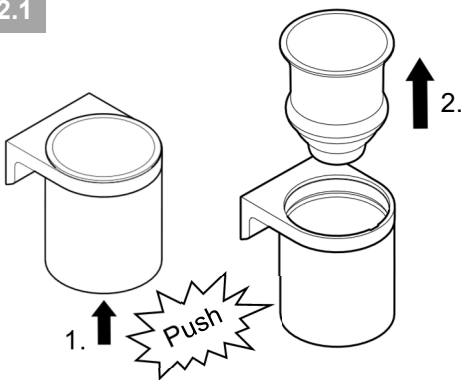

2.2.2

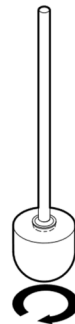

3



3.1

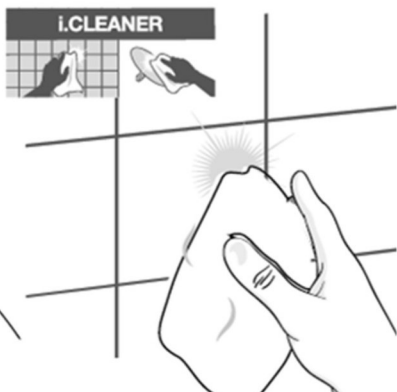

3.2

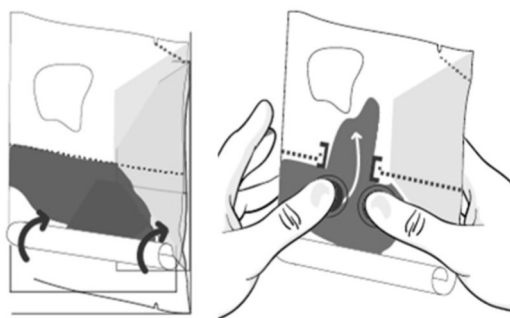

DE

Die Klebefläche der Montageplatte und die zu beklebende Fläche gründlich mit dem Reinigungstuch i.CLEANER säubern.

EN

Clean thoroughly the wall surface and the surface area of the mounting plate with the i.CLEANER cloth.

DE

Den unteren Rand der dicken Klebstoffkammer ein Mal umfalten und den Klebstoff mit beiden Daumen kräftig nach oben Richtung der dünnen Reaktionskammer drücken, sodass die Trennnaht in der Matte aufplatzt.

EN

Fold the bottom edge of the thick glue compartment once. Press with both thumbs the glue firmly upwards into the thin compartment of the reaction compartment until the seam bursts.

FR

Nettoyer soigneusement la surface de la plaque de fixation et le mur à l'aide du chiffon i.CLEANER.

NL

Reinig het wandoppervlak en het oppervlak van de montageplaat grondig met de i.CLEANER-doek

FR

Replier une fois le bord inférieur de la chambre à colle épaisse. Repousser la colle avec les deux pouces en appuyant fortement vers le haut en direction de la poche fine avec le réactif, pour rompre la soudure.

NL

Vouw de onderkant van het lijmcompartiment een keer om en druk de lijm met beide duimen stevig omhoog in het dunnere compartiment in de richting van het dunne reactiecompartiment totdat de naad barst.

3.3

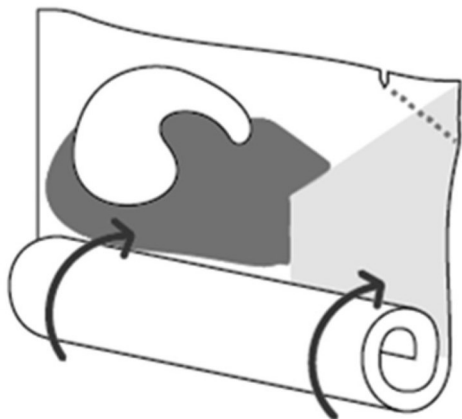

DE Nach Aufplatzen der Trennnaht, den Klebstoff durch das Aufrollen der Klebstoffkammer vollständig in die dünne Reaktionskammer drücken.

EN After the seam bursted, push the glue into the thin reaction compartment by rolling up the glue compartment.

FR Après la rupture de la soudure, pousser la totalité de la colle dans la poche fine en enroulant la partie inférieure du sachet.

NL Na het barsten van de naad, duwt u de lijm in het dunne reactiecompartiment door het lijmcompartiment op te rollen.

3.4



DE Den Klebstoff nun innerhalb dieser Kammer mit dem darin befindlichen Reaktionsmittel vermischen: Hierzu die Masse mit beiden Daumen min. 20 Mal hin und her kneten, dabei keine Ecke auslassen.

EN Now mix the contents inside the compartment: Knead the compound with both thumbs at least 20 times back and forth so that no corners are missed.

FR Mélanger la colle avec le réactif dans cette poche : pétrir la masse avec les deux pouces au moins 20 fois dans un sens et dans l'autre, en n'oubliant aucun coin.

NL Meng nu de inhoud in het compartiment: Kneed het mengsel met beide duimen minstens 20 keer heen en weer zodat er geen hoeken worden gemist.

3.5

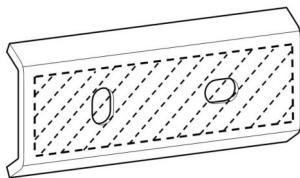

DE Den i.CLUE-Beutel mit der Hand oder einer Schere an der gekennzeichneten Stelle öffnen und den Klebstoff auf der gesamten Fläche der Montageplatte auftragen. Die Montageplatte an die zu beklebende Fläche drücken.

EN Open the i.CLUE packet at the marked line by hand or with scissors and apply the adhesive to the entire surface of the mounting plate. Press the mounting plate onto the surface to be bonded.

FR Ouvrir le sachet i.CLUE à la main ou avec des ciseaux à l'endroit indiqué et appliquer l'adhésif sur toute la surface de la plaque de montage. Appuyer la plaque de montage contre la surface à coller.

NL Open het i.CLUE zakje aan de gemarkeerde lijn met de hand of met een schaar en breng het lijmengsel aan op het gehele oppervlak van de montageplaat. Druk de montageplaat op het te lijmen oppervlak.

3.6

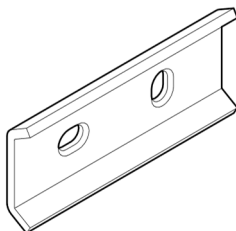

DE Nach Ablauf der 4h Aushärtezeit können Sie evtl. Kleberückstände vorsichtig (z.B. mit einem Teppichmesser) entfernen. Nach **24h** kann das Produkt montiert und vollständig belastet werden.

EN After 4 hours of curing time, you can carefully remove any adhesive residues (e.g. with a carpet cutter). After the expiration of the **24 hours**, the product can be assembled and fully loaded.

FR La colle utilisée nécessite un temps de séchage de 4 heures; au-delà de ce délai, vous pouvez enlever soigneusement tout résidu (par exemple avec un cutter). Après **24 heures**, le produit peut être monté et entièrement chargé.

NL Na de uithardingstijd van 4 uur kunt u eventuele lijmresten voorzichtig verwijderen (bijv. met een stanley mes). Na **24 uur** kan het product geassembleerd en volledig belast worden.

 siehe Seite
4 / 1.3

 see page
4 / 1.3

 voir page
4 / 1.3

 zie bladzijde
4 / 1.3

DE

Pflege- und Reinigungshinweise

Nur mit einem feuchten Tuch oder Spülmittel reinigen. Keine Chemikalien, Alkohol oder Essigreiniger verwenden.

Haftungsausschluss

Die Firma NORMBAU übernimmt keine Haftung für Personen- oder Sachschäden, die durch unsachgemäße Montage, Anwendung oder Reinigung, insbesondere unter Missachtung der in dieser Anleitung aufgeführten Warn- und Sicherheitshinweise, entstehen oder entstanden sind.

Garantie

Die Gewährleistung beträgt entsprechend der derzeitigen Regelung 2 Jahre. Bei Einhaltung der vorgesehenen Einsatzbedingungen sowie der Wartungs- und Reinigungsrichtlinien beträgt die erwartete Lebensdauer mindestens 10 Jahre. Das Produkt wurde auf Grundlage dieser Lebensdauer getestet und validiert.

Wünschen Sie weitere Informationen zu den Produkten, dann besuchen Sie uns unter www.normbau.de oder kontaktieren Sie uns über den Kundenservice +49 (0)7843 704 0.

Für eine vergrößerte Ansicht finden Sie diese Montageanleitung unter Eingabe der Artikelnummer auf der Homepage.

FR

Instructions d'entretien et de nettoyage

Nettoyer uniquement à l'aide d'un chiffon humide ou de liquide vaisselle. Ne pas utiliser de produits chimiques, alcool ou vinaigre blanc.

Exclusion de garantie

NORMBAU décline toute responsabilité en cas de dommages corporels ou matériels causés par un montage, une utilisation ou un nettoyage incorrect, notamment par le non-respect des avertissements et des consignes de sécurité figurant dans ses instructions.

Garantie

Selon la réglementation en vigueur, la garantie est de 2 ans. Si les conditions d'utilisation prévues ainsi que les directives d'entretien et de nettoyage sont respectées, la durée de vie attendue est d'au moins 10 ans.

Le produit a été testé et validé sur la base de cette durée de vie.

Vous souhaitez des informations supplémentaires sur nos produits, visitez notre site www.normbau.de ou contactez notre service relations clients au +49 (0)7843 704 0.

Les instructions de montage peuvent également être téléchargées sur le site Web avec le code article pour une vue agrandie.

NORMBAU GmbH

Schwarzwaldstraße 15

77871 Renchen Germany

E-Mail: normbau@allegion.com

Internet: www.normbau.de

EN

Care and cleaning instructions

Only use a damp cloth or washing-up liquid to clean. Do not use any chemical, alcohol or vinegar-based cleaners.

Disclaimer of liability

NORMBAU assumes no liability for personal injury or property damage that arises or has arisen as a result of improper assembly, use or cleaning, in particular in disregard of the warning and safety instructions listed in these instructions.

Warranty

The warranty period is 2 years in accordance with current regulations. If the intended operating conditions and the maintenance and cleaning guidelines are respected, the expected service life is at least 10 years. The product has been tested and validated based on this service life.

If you would like to get more information about the products, visit us at www.normbau.de or contact us via customer service +49 (0) 7843 704 0.

For an enlarged view, you can find these assembly instructions by entering the article number on the homepage.

NL

Onderhouds- en reinigingsinstructies

Reinig uitsluitend met vochtige doek, of afwasmiddel. Gebruik geen chemicaliën, alcohol, of schoonmaakazijn.

Disclaimer

De firma NORMBAU is niet verantwoordelijk voor persoonlijk letsel of materiele schade veroorzaakt door onjuiste montage, gebruik of reiniging. In het bijzonder als de veiligheidsaanwijzingen niet in acht zijn genomen.

Garantie

Volgens de huidige regelgeving bedraagt de garantie 2 jaar. Als de beoogde bedrijfsomstandigheden en de onderhouds- en reinigingsrichtlijnen worden nageleefd, bedraagt de verwachte levensduur minimaal 10 jaar.

Op basis van deze levensduur is het product getest en gevalideerd.

Indien u meer informatie wilt over onze producten, bezoek dan onze website, www.normbau.de of neem contact op met onze klantenservice + 49 7843 704 0.

De Montage instructies kunnen ook worden gedownload van de website onder het artikelnummer voor een grotere weergave.



ALLEGION™