

## Care Solutions · Cavere Care Accessories

Cavere Care FlexHandtuchhalter

Artikelnummer: 7100021096

### Produktbild

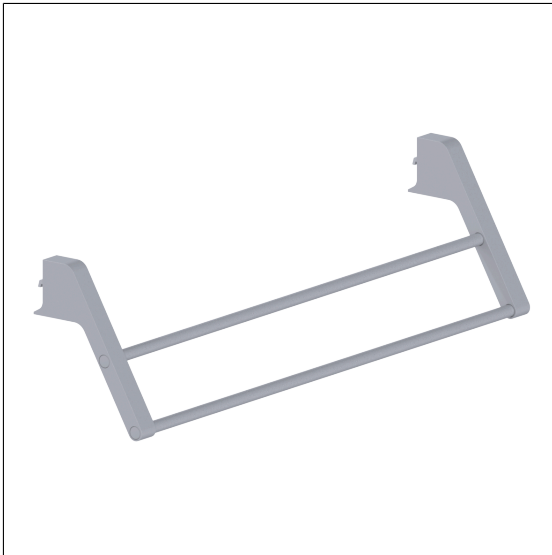

### Technische Daten

Produktgruppe	7010
Produkt	FlexHandtuchhalter
Länge	650 mm
Breite	173 mm
Höhe	141 mm
Material	Aluminium
Oberfläche	kratzfeste Pulverbeschichtung mit antibakteriellem Schutz (ausgenommen 091 Carbonschwarz)
Farbe	lieferbar in den Cavere Farben

### Technische Zeichnung

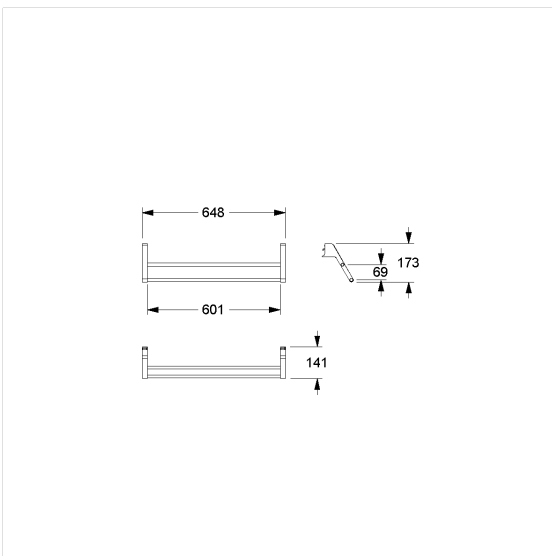

### Produktbeschreibung

- Cavere FlexCare als modulares Schienensystem für Accessoires
- Halter mit zwei Handtuchstangen
- platzsparend einhängbar zwischen den Bügeln des Cavere FlexHandtuchhalters
- Abstand zwischen den Bügeln 600 mm, kann zum Einhängen von Cavere FlexAblage und/oder Cavere FlexHaken genutzt werden
- verdeckte Fixierung durch die mitgelieferte Schraube
- kann mit zwei Cavere FlexWandhalterungen 7100025 nachträglich an die Wand montiert werden



Antibac

