

Care Solutions · Inox Solutions de cloisons

Inox Verrou,
avec insert Münz inox

Numéro d'article: 2290117009

Image du produit



Spécifications techniques

Groupe de produits	6600
Produit	Verrou, avec insert Münz inox
Désignation abrégée	NT.TWR 84
Longueur	80 mm
Largeur	75 mm
Hauteur	55 mm
Matériau	inox, qualité n° 1.4401 (A4-AISI 316)
Surface	finition mate
Couleur	Inox (009)

Dessin technique

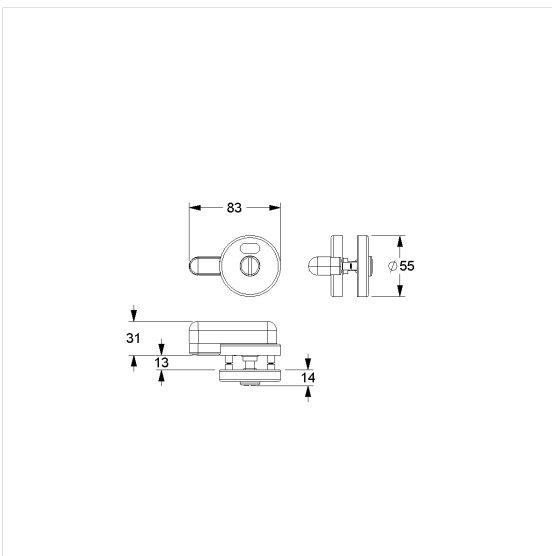

Description produit

- Solutions de cloisons design pour portes et cloisons en panneaux HPL
- pour portes à feuillure, à fleur ou à recouvrement sans feuillure
- Verrou tournant à 360°, arrêts à 90°
- livraison avec vis M4
- disponible sur demande pour d'autres épaisseurs de porte



009