

Care Kit de fixation

Numéro d'article: 0448950000

Image du produit

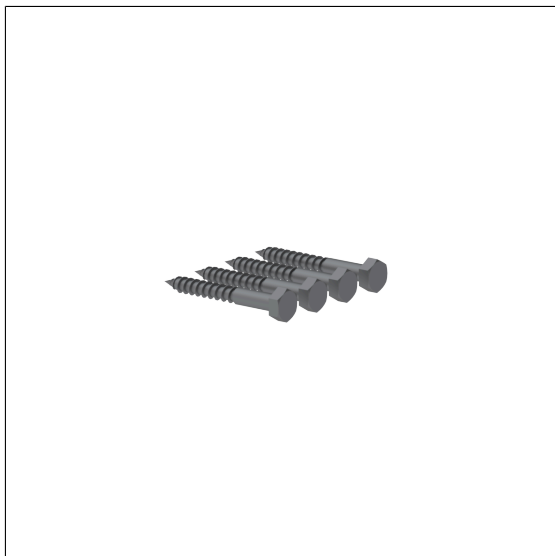

Spécifications techniques

Groupe de produits	2000
Produit	Kit de fixation
Désignation abrégée	MS 4.8 C 4
Matériau	polyamide
Type de mur	Fixation par l'avant sur bati-support avec renfort en bois dur de plusieurs épaisseurs encollées. Cloisons légères en placoplâtre, planches d'aggloméré ou panneaux en fibres dures, avec renfort en bois dur de plusieurs épaisseurs encollées qui doit être fixé solidement à la structure porteuse.
Matériaux & livraison	2 x vis à tête hexagonale Ø 10 x 80 SW17, A2-AISI 304
Couleur	Incolore (000)

Dessin technique

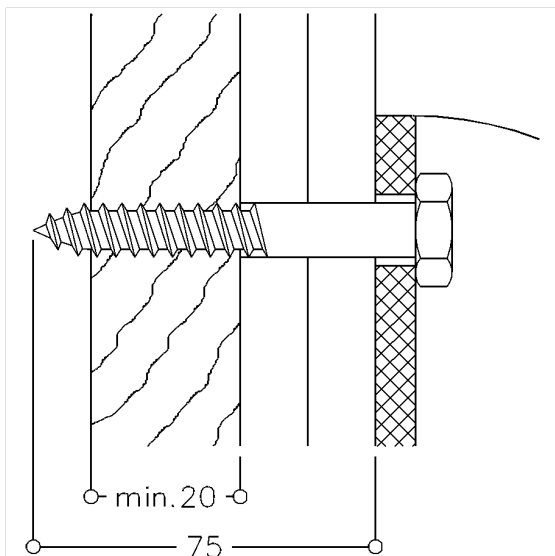

Description produit

- convient pour: Inox Care siège rabattable en Nylon Care 300 siège rabattable en Nylon Care 400 siège rabattable avec pied escamotable
- la fixation de ce type de matériel de sécurité doit être effectuée par un professionnel



000