

Care Solutions · Nylon Care Accessories

Nylon Care Seifenablage,
ohne Ablaufloch

Artikelnummer: 4925020018

Produktbild

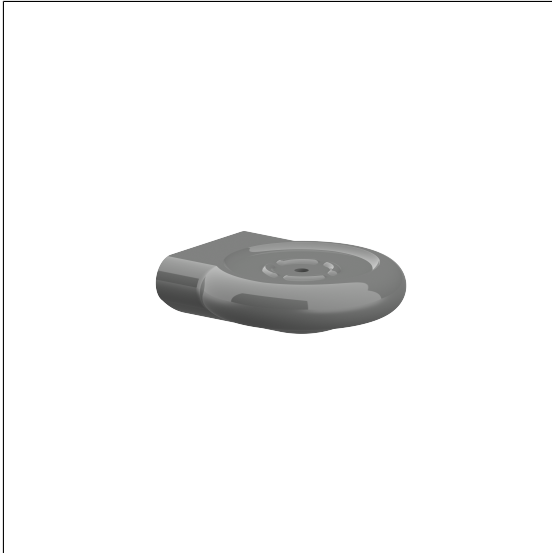

Technische Daten

Produktgruppe	0200
Produkt	Seifenablage, ohne Ablaufloch
Länge	125 mm
Breite	116 mm
Höhe	39 mm
Material	Polyamid
Oberfläche	hochglänzend, mit antibakteriellem Schutz
Farbe	lieferbar in Dunkelgrau (018), Weiß (019) und Manhattan (067)

Technische Zeichnung

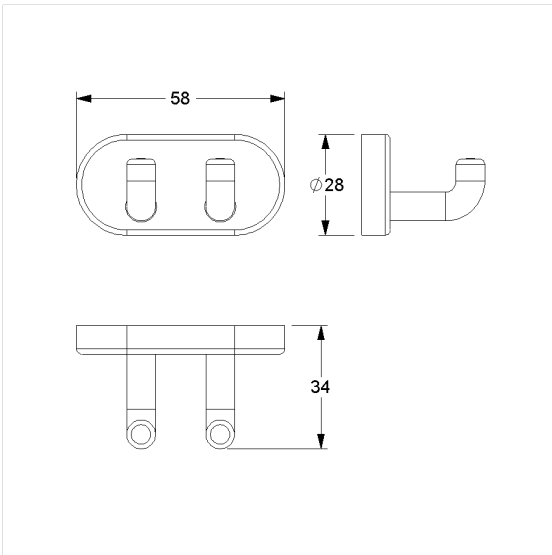

Produktbeschreibung

- Nylon Care als bewährte Produktfamilie mit hoher Variantenvielfalt durch drei Serien für verschiedenste Anforderungen
- Ablageschale zur Reinigung abnehmbar
- zur Wandmontage
- verdeckte Verschraubung
- Lieferung mit Montagematerial



Antibac



018 019 067