

# NORMBAU

PASSION FOR CARE

**Cavere<sup>®</sup> Care**  
**Cavere<sup>®</sup> Care Chrome**  
**Inox Care<sup>®</sup>**

- DE** Montage- und  
Gebrauchsanleitung
- EN** Fixing instruction and  
directions for use
- FR** Instructions de montage et  
d'utilisation
- NL** Montage- en  
gebruiksaanwijzing

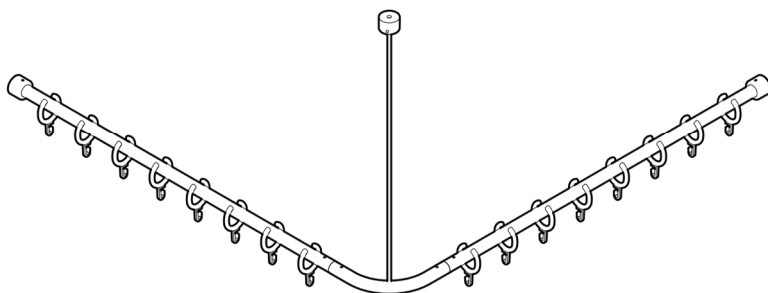

Weitere Informationen  
Further information  
Plus d'informations  
Meer informatie  
[extranet.normbau.de](http://extranet.normbau.de)



### **Haftungsausschluss**

Die Firma NORMBAU übernimmt keine Haftung für Personen- oder Sachschäden, die durch unsachgemäße Montage, Anwendung oder Reinigung, insbesondere unter Missachtung der in dieser Anleitung aufgeführten Warn- und Sicherheitshinweise, entstehen oder entstanden sind.

### **Garantie**

Die Gewährleistung beträgt entsprechend der derzeitigen Regelung 2 Jahre.

Bei Einhaltung der vorgesehenen Einsatzbedingungen sowie der Wartungs- und Reinigungsrichtlinien beträgt die erwartete Lebensdauer mindestens 10 Jahre. Das Produkt wurde auf Grundlage dieser Lebensdauer getestet und validiert.

### **Warnhinweise**

Von den von NORMBAU verwendeten Materialien geht keine toxische Gefahr aus. Getestet nach DIN EN ISO 10993-5:2009.

#### **Verletzungsgefahr**

Die Produktoberflächen können sich durch externe Wärmequellen, z.B. direkte Sonneneinstrahlung oder Kontakt mit heißem Wasser, stark erwärmen.

#### **Verletzungsgefahr**

Bei Überschreitung der max. zulässigen Belastung kann es zu dauerhaften Schädigungen am Produkt führen. In diesem Fall muss das Produkt vor der Weiterverwendung geprüft werden!

### **Sicherheitshinweise**

Die Montage ist von Fachleuten und nur mit NORMBAU Montagesets bzw. geeignetem Befestigungsmaterial auszuführen. Vor der Montage ist die Wandbeschaffenheit unbedingt zu prüfen, um das Befestigungsmaterial festlegen zu können.

Angaben zur max. zulässigen Belastung und Hinweis zur Befestigung beachten!

Nach der Montage ist die Anleitung dem Anwender zur Verfügung zu stellen.

Bei Fragen, weiteren Informationen, Unklarheiten oder auftretenden Schäden: Kontaktieren Sie den NORMBAU-Support unter +49 (0)7843 704 0 oder besuchen Sie uns unter [www.normbau.de](http://www.normbau.de).

### **Wartung**

NORMBAU Produkte sind wartungsfrei.

## Reinigungshinweise und Pflegeanleitung

### Verletzungsgefahr

Unsachgemäße Reinigung kann Schäden an der Oberfläche verursachen und zu Verletzungen führen.

#### Cavere Care

Pulverbeschichtete Produkte von NORMBAU haben eine glatte, leicht zu reinigende Oberfläche. Um das dekorative Design und die Farbe der Beschichtung unserer Produkte über Jahre hinweg zu erhalten, müssen Reinigung und Pflege fachgerecht durchgeführt werden. Leicht haftender Schmutz lässt sich mit einem Schwamm und Wasser, dem ein neutrales Reinigungsmittel (z.B. Geschirrspülmittel) zugegeben wird, entfernen. Unmittelbar nach jedem Reinigungsvorgang ist mit reinem, kaltem Wasser nachzuspülen. Ein Fensterleder oder Mikrofasertuch beseitigt die verbleibenden Wischspuren oder Wassertropfen. Es dürfen keine scheuernden, abrasiven Reinigungs- oder Pflegemittel und stark saure oder alkalische Reinigungsmittel verwendet werden. Bei Metallic-Beschichtungen sollte die Reinigung von starken Verschmutzungen so bald als möglich erfolgen, da eingetrocknete und alte Verschmutzungen oft nur abrasiv und mit dem Risiko einer Verletzung der Pulverbeschichtung oder einer Farbveränderung zu entfernen sind. Zur Wischdesinfektion können gebräuchliche Mittel verwendet werden.

#### Inox Care

Edelstahlprodukte von NORMBAU haben eine glatte, fein matte, leicht zu reinigende Oberfläche. Der Werkstoff bewährt sich sowohl bei externer häufiger Belastung als auch beim Einsatz in belasteter Umgebung. Zu beachten ist jedoch, dass ohne Pflege und durch Einwirkung aggressiver Mittel auch ein Edelstahl rosten kann. Eine Verletzung der durch Sauerstoff entstandenen Passiv- Schutzschicht ist grundsätzlich zu vermeiden. Verschmutzte Teile lassen sich mit einem weichen, angefeuchteten Tuch oder Schwamm reinigen. Bei stärkerer Verschmutzung empfehlen wir ein handelsübliches Spülmittel. Zur Wischdesinfektion können gebräuchliche Mittel verwendet werden. Absolut ungeeignet für die Anwendung auf Edelstahl sind Reiniger mit Salz-, Zitronen- und Essigsäure (Fliesenreiniger) und Putzschwämme aus Stahlwolle.



Weitere Informationen zu  
Reinigungshinweise und Pflegeanleitung

### Entsorgung

Die Entsorgung von Produkt und Verpackung unterliegt den einschlägigen nationalen Vorschriften und muss der jeweils vorgeschriebenen Entsorgung zugeführt werden.

### **Disclaimer of liability**

NORMBAU assumes no liability for personal injury or property damage that arises or has arisen as a result of improper assembly, use or cleaning, in particular in disregard of the warning and safety instructions listed in these instructions.

### **Warranty**

The warranty period is 2 years in accordance with current regulations.

If the intended operating conditions and the maintenance and cleaning guidelines are respected, the expected service life is at least 10 years. The product has been tested and validated based on this service life.

### **Warning notices**

There is no toxic hazard from the material used by NORMBAU. Tested according to DIN EN ISO 10993-5:2009.

#### **Risk of injury**

The product surfaces can become very hot when exposed to external heat sources, e.g. direct sunlight or contact with hot water.

#### **Risk of injury**

If the max. permissible user weight is exceeded, it can lead to permanent damage to the product. In this case, the product must be tested before further use!

### **Safety instructions**

Installation is to be carried out by a specialist and only with NORMBAU mounting sets or suitable fastening material. Before installation, the wall structure must be checked to determine the fastening material. Observe the information on the max. loading permitted and the instructions for mounting! Following installation, the instructions must be made available to the user.

In case of questions, more information, uncertainties or if damage occurs, contact the NORMBAU support service +49 (0) 7843 704 0 or visit us at [www.normbau.de](http://www.normbau.de).

### **Maintenance**

NORMBAU products are maintenance-free.

## Maintenance and cleaning

### Risk of injury

Improper cleaning can cause damage to the surface and lead to injuries.

#### Cavere Care

Powder-coated products from NORMBAU have a smooth, easy-to-clean surface. In order to maintain the decorative design and color of the coating of our products for years, cleaning and care must be carried out professionally. Slightly adhering dirt can be removed with a sponge and water to which a neutral cleaning agent (e.g. dishwashing liquid) is added. Immediately after each cleaning process, rinse with pure, cold water. A chamois or microfiber cloth removes the remaining wiping marks or drops of water. Abrasive or strong acidic/alkaline cleaning agents should never be used. With metallic coatings, heavy soiling should be cleaned as soon as possible, since dried and old dirt can often only be removed abrasively and with the risk of damage to the powder coating or a change in color. Common wiping disinfectants can be used.

#### Inox Care

Stainless steel products from NORMBAU have a smooth, satin finish, easy-to-clean surface. The material has proven itself both with frequent external loads and when used in a corrosive environment. However, it should be noted that stainless steel can also rust without care and by the action of aggressive agents. Damage to the passive protective layer created by oxygen must be avoided. Dirty parts can be cleaned with a soft, damp cloth or sponge. If heavily soiled, we recommend a commercially available detergent. Common wiping disinfectants can be used. Cleaners with hydrochloric acid, citric acid and acetic acid (tile cleaner) and cleaning sponges made of steel wool are unsuitable for use on stainless steel.



More information about  
maintenance and cleaning

## Disposal

Disposal of the product and packaging is subject to the relevant national regulations and must be disposed of in the prescribed manner.

### **Exclusion de garantie**

NORMBAU décline toute responsabilité en cas de dommages corporels ou matériels causés par un montage, une utilisation ou un nettoyage incorrect, notamment par le non-respect des avertissements et des consignes de sécurité figurant dans ses instructions.

### **Garantie**

Selon la réglementation en vigueur, la garantie est de 2 ans.

Si les conditions d'utilisation prévues ainsi que les directives d'entretien et de nettoyage sont respectées, la durée de vie attendue est d'au moins 10 ans. Le produit a été testé et validé sur la base de cette durée de vie.

### **Avertissements**

Il n'y a aucun danger toxique avec les matériaux utilisés par NORMBAU. Testé suivant la norme DIN EN ISO 10993-5 : 2009.

#### **Risque de blessure**

Les surfaces des produits peuvent fortement s'échauffer sous l'effet de sources de chaleur externes telles que l'exposition directe au soleil ou le contact avec de l'eau chaude.

#### **Risque de blessure**

Si le poids maximum autorisé de l'utilisateur est dépassé, le produit peut être définitivement endommagé. Dans ce cas, le produit doit être testé avant toute utilisation ultérieure !

### **Consignes de sécurité**

L'installation doit être effectuée par un spécialiste et uniquement avec des kits de montage NORMBAU ou du matériel de fixation approprié. Avant l'installation, la structure du mur doit être vérifiée pour déterminer le matériel de fixation. Veuillez respecter les instructions relatives au poids maximal autorisé de l'utilisateur et les recommandations pour le montage ! Après le montage, le mode d'emploi doit être mis à la disposition de l'utilisateur.

En cas de questions, plus d'informations, de doutes ou de dommages : contacter le service d'assistance NORMBAU +49 (0)7843 704 0 ou visitez notre site [www.normbau.de](http://www.normbau.de)

### **Entretien**

Les produits NORMBAU sont sans entretien.

## Notices et conseils d'entretien

### **Risque de blessure**

Un nettoyage inapproprié peut occasionner des dommages sur la surface et entraîner des blessures.

#### Cavere Care

Les produits en poudre de NORMBAU ont une surface lisse et facile à nettoyer. Afin de conserver le design décoratif et la couleur du revêtement de nos produits pendant des années, le nettoyage et l'entretien doivent être effectués de manière professionnelle. La saleté légèrement adhérente peut être éliminée avec une éponge et de l'eau auxquelles un agent nettoyant neutre (par exemple du liquide vaisselle) est ajouté. Immédiatement après chaque processus de nettoyage, rincer à l'eau froide et pure. Un chiffon en peau de chamois ou en microfibre élimine les marques d'essuyage ou les gouttes d'eau restantes. Aucun agent de nettoyage ou d'entretien abrasif ou abrasif et des agents de nettoyage fortement acides ou alcalins ne peuvent être utilisés. Avec les revêtements métalliques, les salissures importantes doivent être nettoyées dès que possible, car la saleté séchée et ancienne ne peut souvent être éliminée que de manière abrasive et avec le risque d'endommager le revêtement en poudre ou de changer de couleur. Des désinfectants d'essuyage courants peuvent être utilisés.

#### Inox Care

Les produits en acier inoxydable de NORMBAU ont une surface lisse, finition mate et facile à nettoyer. Le matériau a fait ses preuves tant avec des charges externes fréquentes que lorsqu'il est utilisé dans un environnement corrosif. Cependant, il convient de noter que l'acier inoxydable peut également rouiller sans précaution et par l'action d'agents agressifs. Il faut éviter d'endommager la couche protectrice passive créée par l'oxygène. Les pièces sales peuvent être nettoyées avec un chiffon doux et humide ou une éponge. En cas de salissures plus importantes, nous recommandons un détergent courant disponible dans le commerce. Des solutions désinfectantes courantes peuvent être utilisés. Les nettoyeurs à l'acide chlorhydrique, à l'acide citrique et à l'acide acétique (nettoyant pour carrelage) et les éponges de nettoyage en laine d'acier ne conviennent absolument pas pour une utilisation sur l'acier inoxydable.



Plus d'informations sur  
les conseils de nettoyage et d'entretien

### **Élimination**

Le produit et l'emballage doivent être éliminés conformément aux prescriptions nationales applicables.



### **Disclaimer**

De firma NORMBAU is niet verantwoordelijk voor persoonlijk letsel of materiele schade veroorzaakt door onjuiste montage, gebruik of reiniging. In het bijzonder als de veiligheidsaanwijzingen niet in acht zijn genomen.

### **Garantie**

Volgens de huidige regelgeving bedraagt de garantie 2 jaar.

Als de beoogde bedrijfsomstandigheden en de onderhouds- en reinigingsrichtlijnen worden nageleefd, bedraagt de verwachte levensduur minimaal 10 jaar. Op basis van deze levensduur is het product getest en gevalideerd.

### **Waarschuwingsaanwijzingen**

NORMBAU gebruikt bij de productie geen giftige materialen. Gesteld volgens de DIN EN ISO 10993-5:2009.

#### **Verwondingsgevaar**

De productoppervlakken kunnen erg warm worden door externe warmtebronnen, bijvoorbeeld direct zonlicht of contact met heet water.

#### **Verwondingsgevaar**

Bij overschreiding van de maximale belasting kunnen beschadigingen optreden aan het product. In dat geval dient het artikel opnieuw te worden getest.

### **Veiligheidsinformatie**

De installatie moet worden uitgevoerd door een specialist en alleen met NORMBAU-montagesets of ander geschikt bevestigingsmateriaal. Voor de installatie moet de wandstructuur worden gecontroleerd om het bevestigingsmateriaal te bepalen. Informatie over de maximale toegestane belasting, zie de de toegestane gewichten en de montage handleiding. Na de montage moet de handleiding beschikbaar worden gemaakt voor de gebruiker.

Bij vragen, meer informatie, onduidelijkheden of optredende beschadigingen contact opnemen met NORMBAU support + 49 7843 704 0 of bezoek dan onze website [www.normbau.de](http://www.normbau.de).

### **Onderhoud advies**

NORMBAU producten zijn onderhoudsvrij.

## Onderhoudsinstructies en reiniging

### **Verwondingsgevaar**

Onjuiste reiniging kan schade aan het oppervlak veroorzaken en tot verwondingen leiden.

#### Cavere Care

Gepoedercoate producten van NORMBAU hebben een glad, gemakkelijk schoon te maken oppervlak. Om het decoratieve ontwerp en de kleur van de coating van onze producten jarenlang te behouden, moet professioneel worden schoongemaakt en onderhouden. Licht vastzittend vuil kan met een spons en water worden verwijderd, waaraan een neutraal schoonmaakmiddel (bijv. Afwasmiddel) wordt toegevoegd. Direct na elk reinigingsproces spoelen met zuiver, koud water. Een zeem- of microvezeldoek verwijdert de resterende veegsporen of waterdruppels. Er mogen geen schurende, schurende reinigings- of verzorgingsmiddelen en sterk zure of alkalische reinigingsmiddelen worden gebruikt. Bij metallic coatings moet sterke vervuiling zo snel mogelijk worden verwijderd, omdat gedroogd en oud vuil vaak alleen met een schuurmiddel kan worden verwijderd met het risico op beschadiging van de poedercoating of kleurverandering. Gebruikelijke veegdesinfectiemiddelen kunnen worden gebruikt.

#### Inox Care

Producten van roestvrij staal van NORMBAU hebben een glad, fijn-mat, gemakkelijk te reinigen oppervlak. Het materiaal heeft zichzelf bewezen zowel bij frequente externe belastingen als bij gebruik in een corrosieve omgeving. Er moet echter worden opgemerkt dat roestvrij staal ook zonder zorg en door de werking van agressieve middelen kan roesten. Beschadiging van de passieve bescherm laag door zuurstof moet worden vermeden. Vuile delen kunnen worden gereinigd met een zachte, vochtige doek of spons. Als het erg vuil is, raden we een in de handel verkrijgbaar reinigingsmiddel aan. Gebruikelijke veegdesinfectiemiddelen kunnen worden gebruikt. Reinigingsmiddelen met zoutzuur, citroenzuur en azijnzuur (tegelreiniger) en reinigungsponzen van staalwol zijn absoluut niet geschikt voor gebruik op roestvrij staal.



Meer informatie over  
onderhoudsinstructies en reiniging

## Afvalverwerking

De afvalkverwijdering van producten en verpakkingen is onderworpen aan de geldende nationale voorschriften.



- 
- DE** Vorwandinstallationen, Leichtbauwände mit einer Hinterfütterung aus mind. 20 mm dickem mehrschichtverleimten Holz. Entsprechend der Schraube vorbohren.
- GB** Pre-wall installations, lightweight walls with a backing made of at least 20 mm thick multi-layer glued wood. Pre-drill according to the screw.
- FR** Installations préfabriquées, murs légers avec un support en bois multicouche collé d'au moins 20 mm d'épaisseur. Pré-percer selon la vis.
- NL** Pre-wall installaties, lichtgewicht muren met verdikking van minstens 20 mm dik meerlagen van gelijmd hout. Voorboren volgens de schroef.



- 
- DE** Mauerwerk aus Vollstein
- GB** Masonry made of solid stone
- FR** Maçonnerie en pierre pleine
- NL** Metselwerk van massief steen

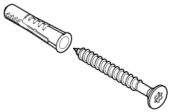

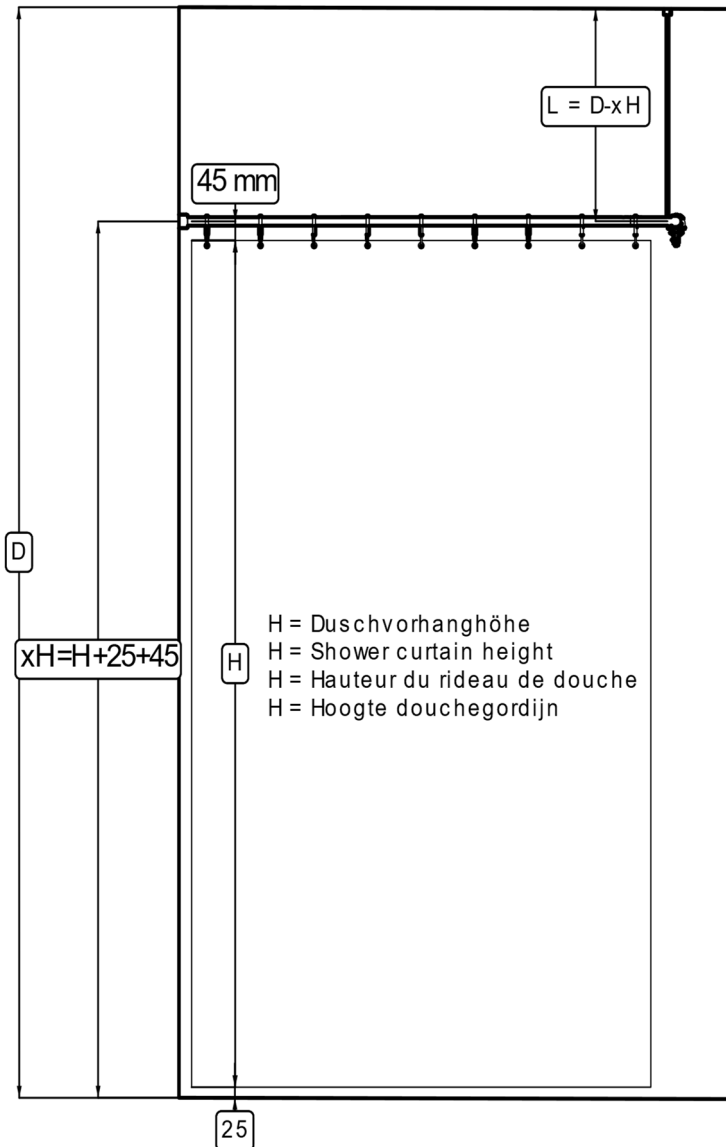

1

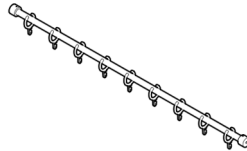

1.1

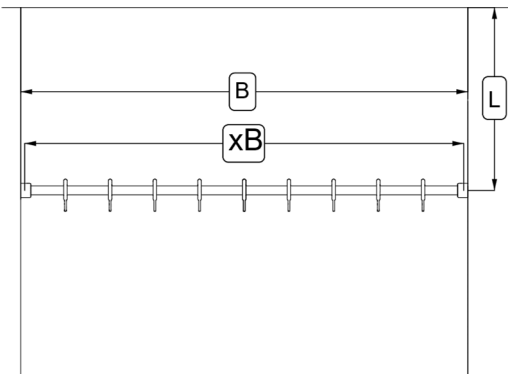

1.2

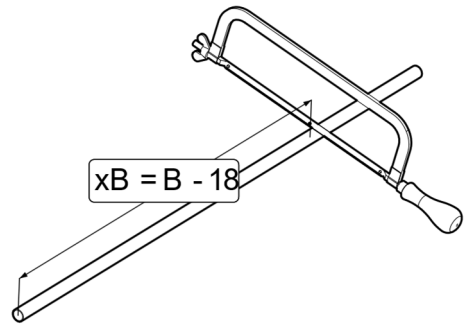

1.3

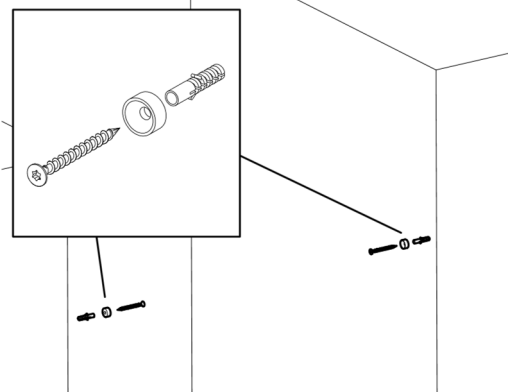

1.4

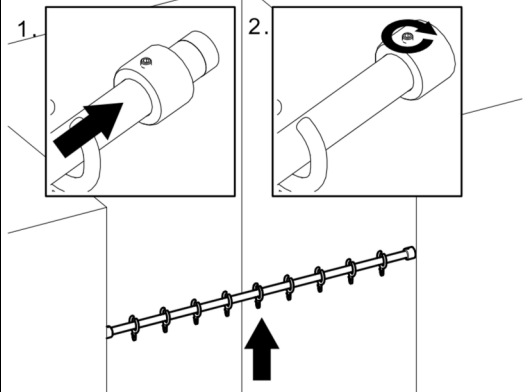

2

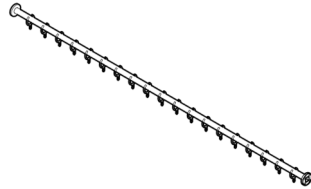

2.1

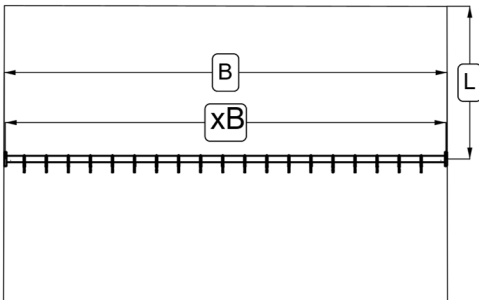

2.2

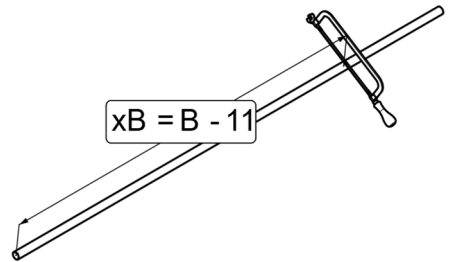

2.3

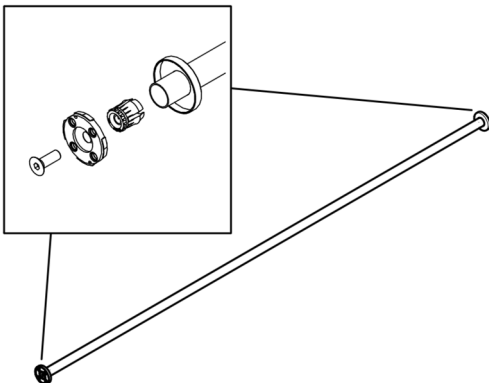

2.4

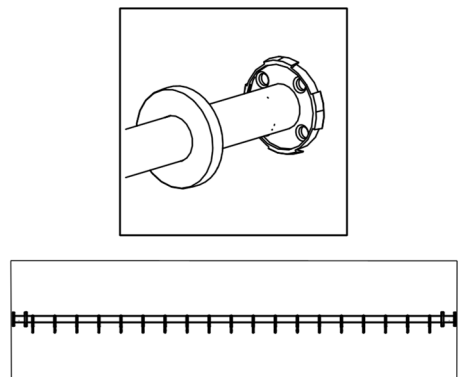

2.5



Ø8x75

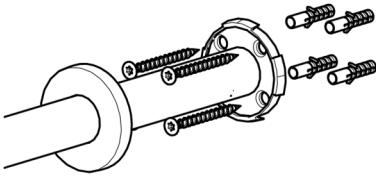

2.6

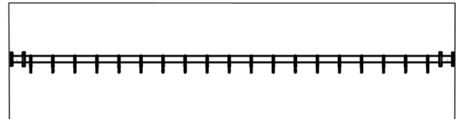
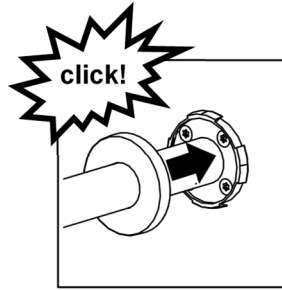

3



3.1

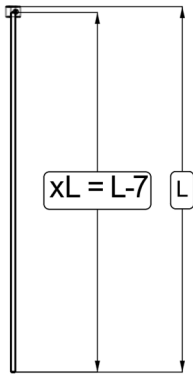

3.2

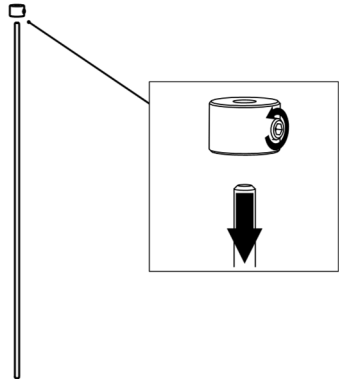

3.3

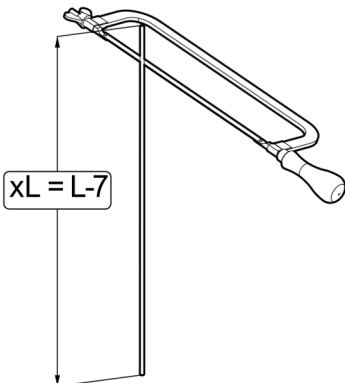

3.4

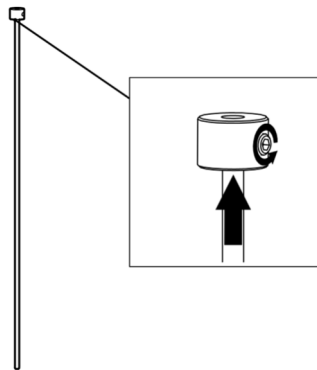



4

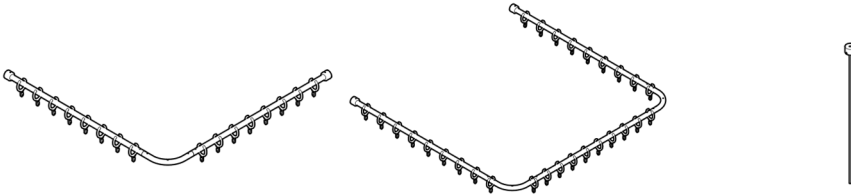

4.1

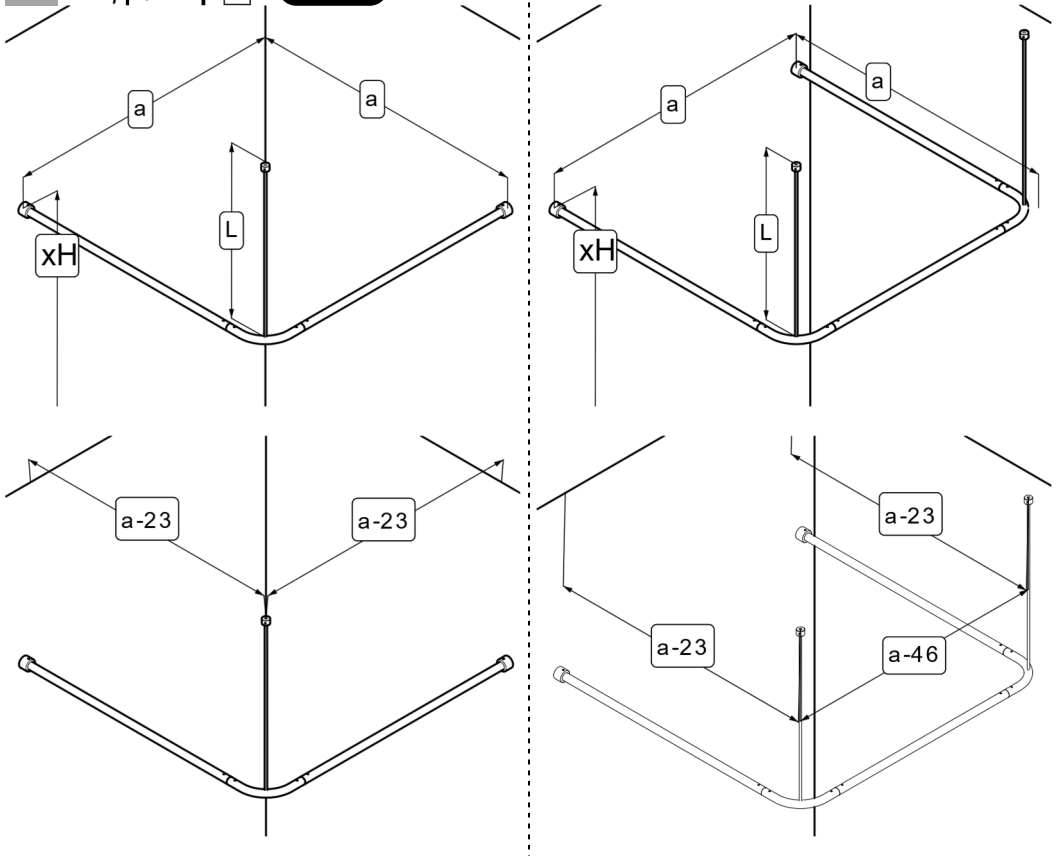

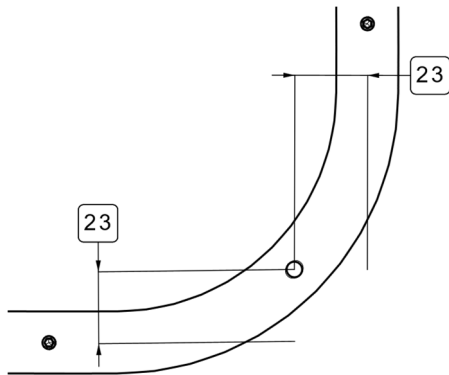

4.3

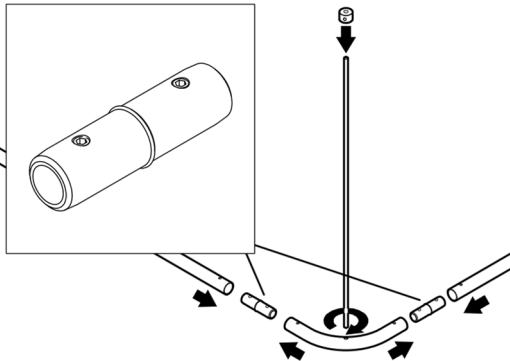

4.4

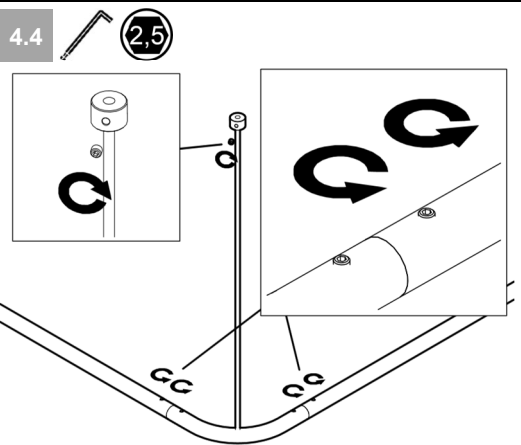

4.5

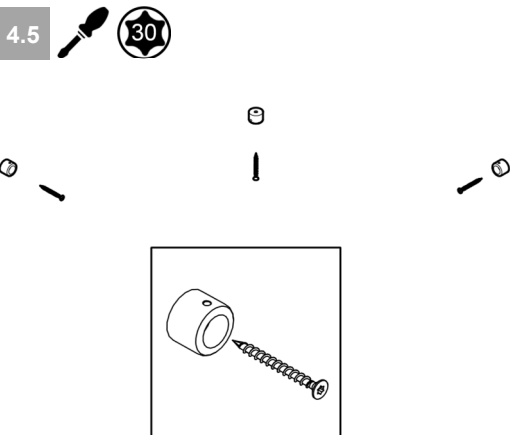



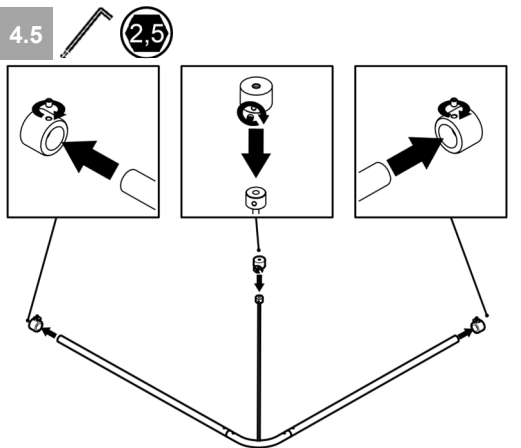



4.5





Symbolerklärung / Symbol explanation / Explication du symbole / Symbol uitleg

|  |   |
|--|---|
| <br><b>DE</b> Hersteller<br><b>EN</b> Manufacturer<br><b>FR</b> Fabricant<br><b>NL</b> Fabrikant                             | <br><b>DE</b> Eindeutige Produktidentifizierung<br><b>EN</b> Unique product identification<br><b>FR</b> Identification unique du produit<br><b>NL</b> Unieke productidentificatie  |
| <br><b>DE</b> Herstellungsdatum<br><b>EN</b> Date of manufacture<br><b>FR</b> Date de production<br><b>NL</b> Productiedatum | <br><b>DE</b> Montageanleitung beachten<br><b>EN</b> Follow fixing instructions<br><b>FR</b> Respectez les instructions de montage<br><b>NL</b> Neem de montagehandleiding in acht |
| <br><b>DE</b> Typenbezeichnung<br><b>EN</b> Type name<br><b>FR</b> Numéro de série<br><b>NL</b> Seriennummer                 | <br><b>DE</b> Maximales Benutzergewicht<br><b>EN</b> Maximum weight of user<br><b>FR</b> Poids maximal de l'utilisateur<br><b>NL</b> Maximale belasting                            |
| <br><b>DE</b> Achtung<br><b>EN</b> Attention<br><b>FR</b> Attention<br><b>NL</b> Attentie                                    |   |



**NORMBAU GmbH**  
 Schwarzwaldstraße 15  
 77871 Renchen | Germany  
 E-Mail: [normbau@allegion.com](mailto:normbau@allegion.com)  
 Internet: [www.normbau.de](http://www.normbau.de)

2023-12-14 / 8214 327 / G

