

Care Solutions · Modulare Sitzlösung

Ascento Klappsitz vario,
mit Rückenlehne

Artikelnummer: 8750011151

Produktbild



Technische Daten

Produktgruppe	8700
Produkt	Klappsitz, mit Rückenlehne
System	vario
Länge	412 mm
Höhe	505 mm
Breite	512 mm
Material	Polypropylen, Trägerkonsole und Wandplatte aus Aluminium, Grundplatte aus Edelstahl, Werkstoff Nr. 1.4301 (A2, AISI 304)
Oberfläche	matt
Farbe	lieferbar in den Ascento Farben
Belastbarkeit	max. 150 kg

Technische Zeichnung

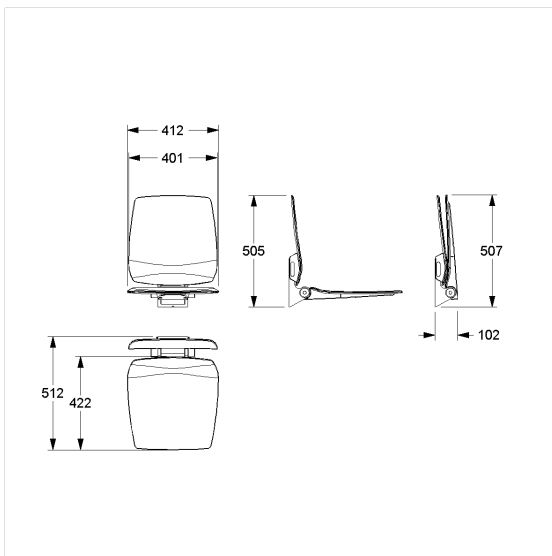

Produktbeschreibung

- Ascento als modulare Sitzlösung, erweiter- und kombinierbar
- ergonomisch geformte Sitzfläche mit abgerundeten Außenkanten
- ergonomisch geformte Rückenlehne mit abgerundeten Außenkanten
- mit einstellbarer Bremse
- arretiert in hochgeklapptem Zustand
- das Montageset ist nach den baulichen Gegebenheiten festzulegen und separat zu bestellen



Vario



150

151