

Nylon Care 400

Nylon Care 400 Stützklappgriff,
mit einem Holm, mit Papierrollenhalter

Artikelnummer: 0437150018

NORMBAU

PASSION FOR CARE

Produktbild



Technische Daten

| | |
|---------------|---|
| Produktgruppe | 2000 |
| Produkt | Stützklappgriff, mit einem Holm, mit Papierrollenhalter |
| Länge | 850 mm |
| Durchmesser | 34 mm |
| Material | Polyamid |
| Oberfläche | hochglänzend, mit rutschsicherer Griffzone durch strukturierte Oberfläche |
| Farbe | lieferbar in den Nylon Farben |
| Ausrichtung | links und rechts |
| Belastbarkeit | max. 100 kg |

Technische Zeichnung

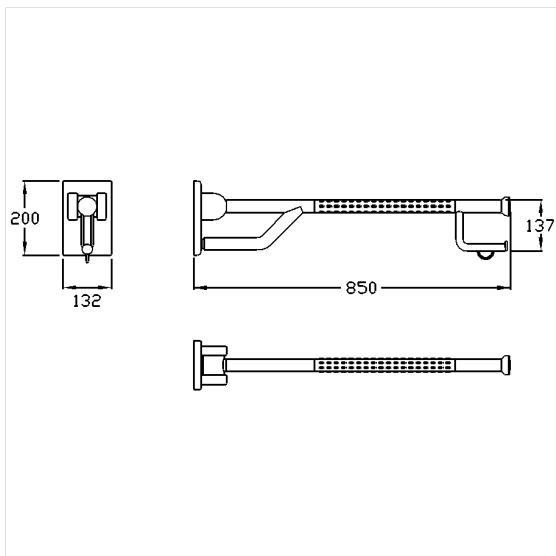

Produktbeschreibung

- Nylon Care als bewährte Produktfamilie mit hoher Variantenvielfalt durch drei Serien für verschiedenste Anforderungen
- mit einstellbarer Bremse
- mit robuster und wartungsfreier Gleitlagertechnik
- mit korrosionsgeschütztem durchgehendem Stahlkern
- federunterstützt, leichtgängig klappbar
- integrierter Papierrollenhalter mit wartungsfreier Abrollbremse
- mit stahlverstärkter Montageplatte für Dreipunktbefestigung und Abdeckung aus Nylon
- verdeckte Verschraubung
- bei Leichtbauwänden wird eine Hinterfütterung aus mind. 20 mm dickem mehrschichtverleimtem Holz benötigt
- Belastbarkeit: max. 100 kg nach ISO 17966:2016, statisch getestet bis zu 150 kg
- gemäß Verordnung (EU) 2017/745 über Medizinprodukte produziert
- CE-zertifiziert
- erfüllt die Anforderungen nach DIN 18040 und ÖNORM B 1600
- das Montageset ist nach den baulichen Gegebenheiten festzulegen und separat zu bestellen

