

Care Montageset,  
ohne Injektions-Kartusche

Artikelnummer: 0448880000

### Produktbild



### Technische Daten

Produktgruppe	2000
Produkt	Montageset, ohne Injektions-Kartusche
Kurzbezeichnung	MS 4.8 H 4
Material	Polyamid
Wandbeschaffenheit	Mauerwerk aus Lochgestein: Hochglanzleistung HLZ $\geq$ 12, Kalksandlochstein KSL $\geq$ 12, Hohlblockstein $\geq$ Hbl4, Hbn4 andere Lochsteine, Beton/Leichtbeton, Vollziegel $\geq$ Mz12, Kalksand- Vollstein $\geq$ KS12, Naturstein mit dichtem Gefüge, Vollbims
Material & Lieferumfang	4 x Sechskantschraube M10 x 20, A4-AISI 316, 4 x Siebhülse $\varnothing$ 20 x 100, 4 x Innengewindehülsen aus Stahl $\varnothing$ 15 x 75 / M10
Farbe	Farblos (000)

### Technische Zeichnung

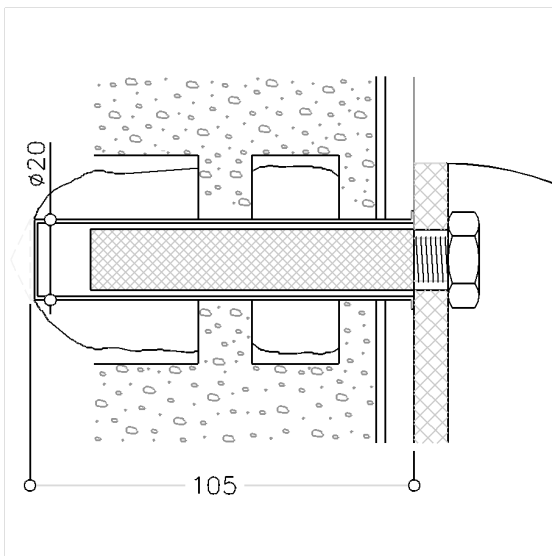

### Produktbeschreibung

- geeignet für:
  - Inox Care: Klappsitz
  - Nylon Care 300: Klappsitz
  - Nylon Care 400: Klappsitz, Klappsitz mit Bodenstütze
  - Special Care Adipositas: Klappsitz
- die Montage ist vom Fachpersonal auszuführen

